

装配一览 - 轴间差速器



当心！

变速箱有损坏危险。

在轴间差速器取下后或没有车轴油时，不允许运转发动机，不允许牵引汽车。

1 - 螺栓

□ 20 Nm + 90°

□ 更换

2 - 螺栓

□ 拧紧力矩和拧紧顺序
→ 插图

□ 更换

3 - 中间差速器壳体

□ → Kapitel „拆卸和安装轴间差速器“

4 - O 形环

□ 更换

□ 用车轴润滑油沾湿

5 - 中间差速器

6 - 滚珠轴承

□ 用于轴间差速器

□ → Kapitel „更新轴间差速器滚珠轴承“

7 - 卡环

□ 用于带花键的变速箱输出轴的滚珠轴承

8 - 卡环

□ 用于带花键的变速箱输出轴

9 - 滚珠轴承

□ 用于带花键的变速箱输出轴

□ → Kapitel „更换变速箱输出轴的滚珠轴承“

10 - 平衡重

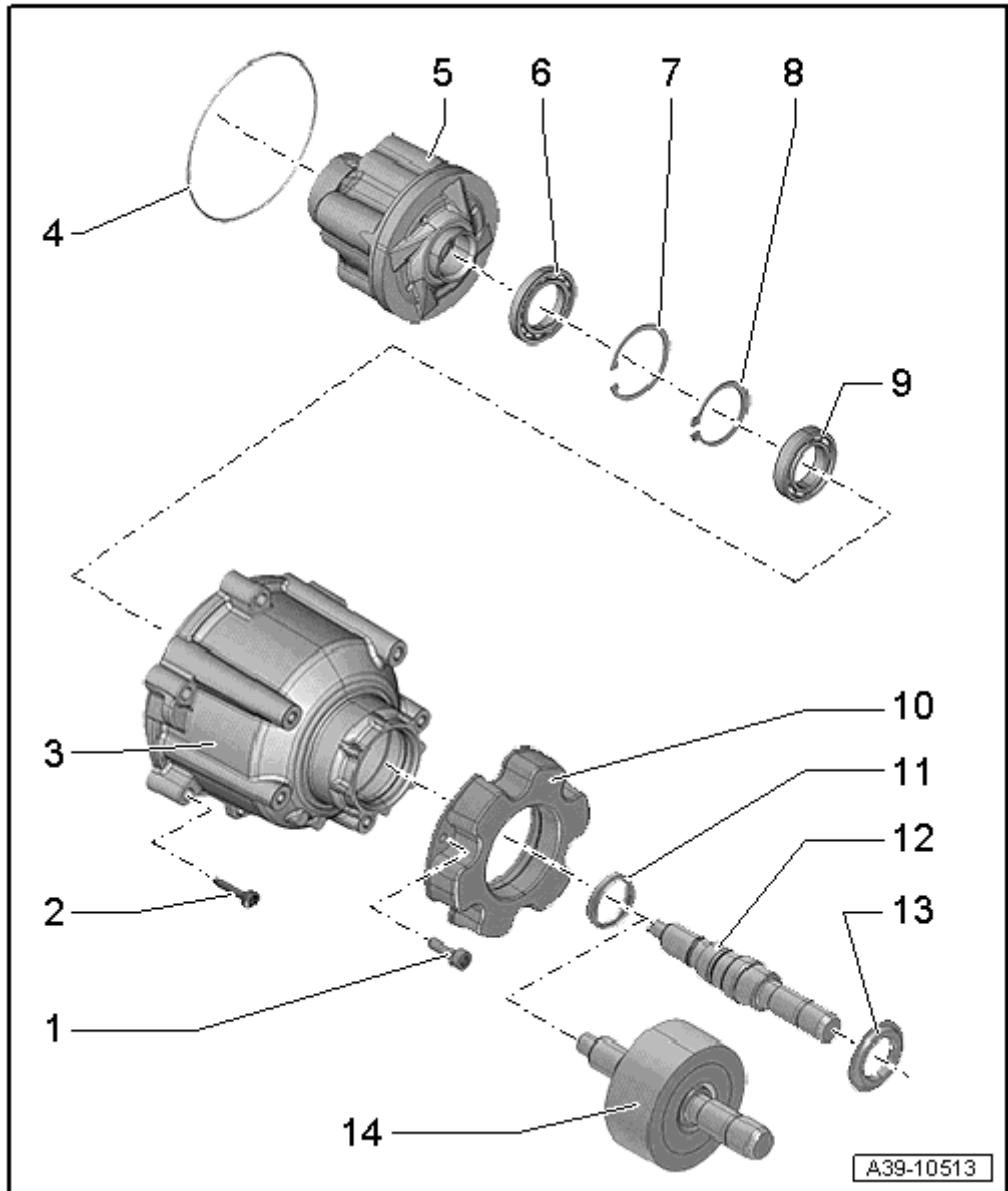

- q 安装视制造状态而定

11 - 轴密封环

- q 用于带花键的变速箱输出轴
- q → Kapitel „更换变速箱输出轴的密封环，带花键而不带减振器的车辆“
- q → Kapitel „更换变速箱输出轴的密封环，带花键和带减振器的车辆“

12 - 带花键的变速箱输出轴

- q 无吸振器
- q 配置 → 电子版配件目录
- q → Kapitel „拆卸和安装变速箱输出轴“
- q 在更换带花键的变速箱输出轴时，应同时更新轴密封环

13 - 防尘圈

- q 拆卸后更新

14 - 带花键的变速箱输出轴

- q 带吸振器
- q 配置 → 电子版配件目录
- q → Kapitel „拆卸和安装变速箱输出轴“
- q 在更换带花键的变速箱输出轴时，应同时更新轴密封环

中间差速器外壳 - 拧紧力矩和拧紧顺序



提示

更新中间差速器外壳螺栓。

- 按照图示顺序分 3 步拧紧螺栓：

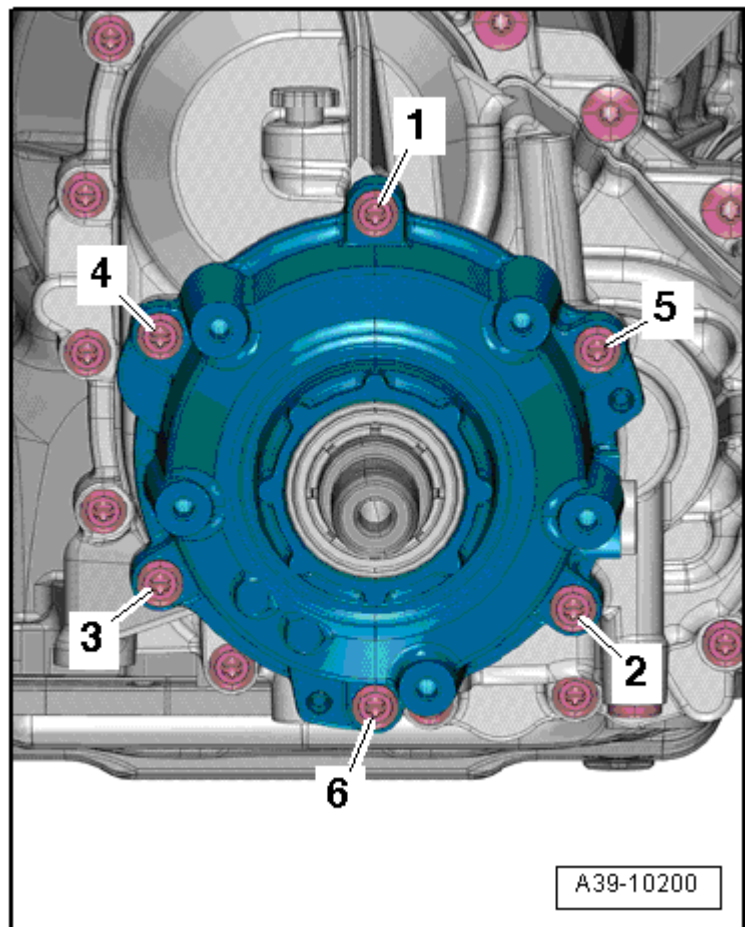

步骤	螺栓	拧紧力矩/继续转动角度

1.	-1- 和 -6-	3 Nm
2.	-1 ... 6-	10 Nm
3.	-1 ... 6-	继续转动 90